

EURO-III

МАЗ-6312А9-320-005

Автомобиль бортовой 6x4

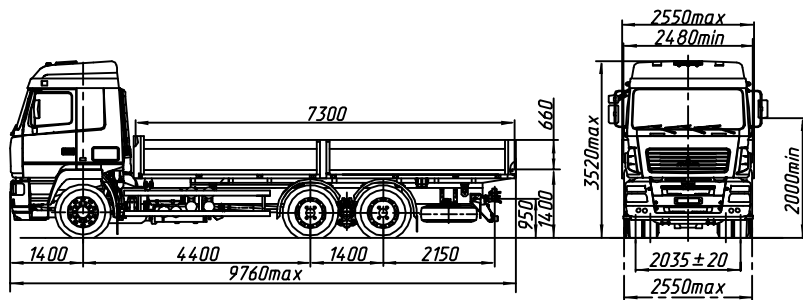

**ТЕХНИЧЕСКИЕ ХАРАКТЕРИСТИКИ**

Технически допустимая масса автопоезда, кг.....	56500
Технически допустимая общая масса автомобиля, кг.....	26500
Распределение технически допустимой общей массы автомобиля:	
на переднюю ось, кг.....	7500
на заднюю тележку, кг.....	19000
Полная масса автомобиля в снаряженном состоянии, кг...	11450
Технически допустимая грузоподъемность автомобиля, кг...	14900
Площадь платформы, м кв. ....	18,0
Двигатель .....	ЯМЗ-6581.10
Мощность двигателя, кВт (л.с.) .....	303 (412)
Максимальный крутящий момент, Н.м (кгс.м) .....	1766 (180)
Коробка передач .....	ЯМЗ-239
Число передач КПП .....	9
Передаточное число моста .....	3,57
Размер шин .....	315/80R22,5
Максимальная скорость, км/ч .....	100
Тип кабины .....	большая 6430

**Комплектации  
автомобиля МАЗ-6312А9**

Наименование признака	Значение признака	Комплектации											
		320-005	320-705	320-015	320-715	370-005	370-705	370-015	370-715	380-005	380-705	380-015	380-715
Коробка передач	ZF 16s2520T0	X	X										
	12js200TA					X	X						
	16js200TA									X	X		
Задняя подвеска	малодистовая рессорно-баллистрная	X				X				X			
	многодистовая рессорно-баллистрная			X				X				X	

6312А9-0000320 – топливный бак 500 л., тормозная система с АБС, с ПБС (по заказу), передаточное число ведущего моста  $U_0=3,57$  ( $U_0=3,86$  – для комплектции –370,  $U_0=3,57$  – для комплектции –380), колеса дисковые, НЖП (по заказу), переднее защитное устройство (по заказу), кондиционер (по заказу), независимый воздушный отопитель кабины (по заказу), ограничение максимальной скорости (85 км/ч), противотуманные фары (по заказу), вид буксирного приспособления – беззазорная сцепка, круиз-контроль (по заказу), платформа без тента.

**Примечание:** На комплектации в тропическом исполнении подогреватель двигателя и независимый воздушный отопитель не устанавливаются.