

EURO-3

МАЗ-5337А2-370

Шасси автомобильное 4x2

с центральным редуктором отбора мощности (ЦРОМ)

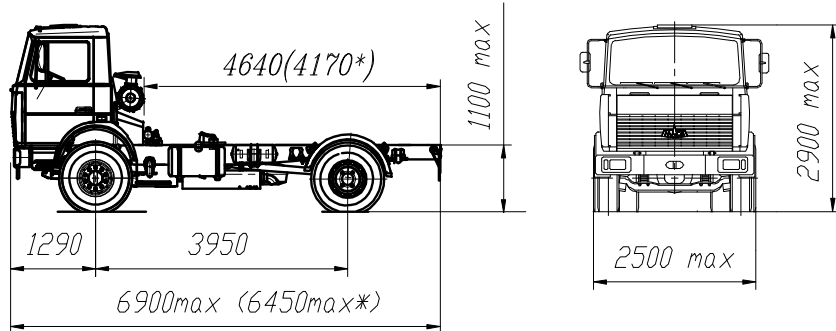

ТЕХНИЧЕСКАЯ ХАРАКТЕРИСТИКА

Технически допустимая общая масса автомобиля, кг	18000
Распределение технически допустимой общей массы:	
на переднюю ось, кг	6500
на заднюю ось, кг	11500
Полная масса шасси в снаряженном состоянии, кг	6650
Распределение полной массы шасси в снаряженном состоянии:	
на переднюю ось, кг	4320
на заднюю ось, кг	2330
Технически допустимая масса надстройки и груза, кг ..	11200
Максимальная скорость, км/ч	85
Контрольный расход топлива при $V = 60$ км/ч для автомобиля, л/100 км	25,6
Двигатель	ЯМЗ-6563.10
Мощность двигателя, кВт (л.с.)	169 (230)
Мах крутящий момент, Н·м (кгс·м)	882 (90)
Коробка передач	ЯМЗ-2361-06
Число передач КП	5
Передаточное отношение ведущего моста	6,4
Тип колес	дисковые
Размерность шин	12,00R20
Тип кабины	малая
Объем топливного бака, л	200
Тормозная система с АБС	

* Для комплектации 5337А2-380

Комплектации шасси автомобильного МАЗ-5337А2 (с ЦРОМ)

- 5337А2-0000370 – кронштейны на раме для крепления надстройки, передаточное отношение ЦРОМ $i=1,37$, возможность отбора мощности от ЦРОМ на стоянке, брызговики задних колес, противооткатные упоры, счетчик времени наработки двигателя
- 5337А2-0000380 – кронштейны на раме для крепления надстройки, передаточное отношение ЦРОМ $i=0,97$, заднее защитное устройство, буксирная вилка, укороченная рама (задний свес – 990 мм), возможность отбора мощности от ЦРОМ на стоянке и в движении, брызговики задних колес, противооткатные упоры, счетчик времени наработки двигателя,

На всех комплектациях (кроме исполнений для тропического климата) – независимый подогреватель двигателя