

Евро - 5 МАЗ-6516V8-520-000
Автомобиль-самосвал 8x4

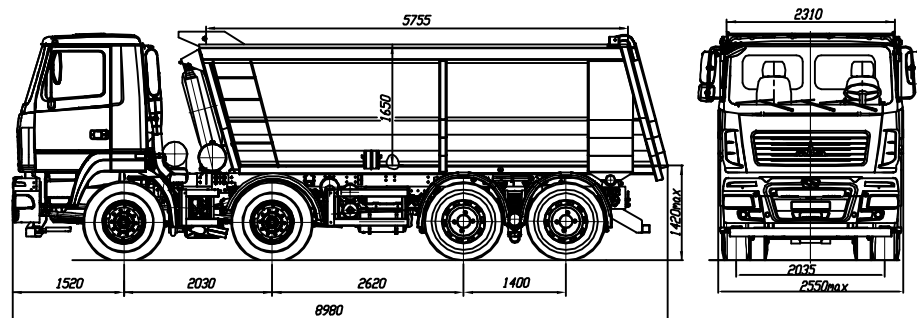

ТЕХНИЧЕСКАЯ ХАРАКТЕРИСТИКА

Технически допустимая общая масса автомобиля, кг	41800
Распределение технически допустимой общей массы автомобиля, кг:	
на передние оси	7500+7500
на ведущую тележку мостов.....	26800
Технически допустимая грузоподъемность, кг	26900
Полная масса автомобиля в снаряженном состоянии, кг	14825
Объем кузова, м куб.	21
Максимальная скорость, км/ч.....	85*
Двигатель.....	MAN D2066 LF41 с AdBlue
Мощность двигателя, кВт (л.с.)	294(400)
Максимальный крутящий момент, Нм (кгсм)	1900 (194)
Коробка передач	ZF 16S2525 T0
Число передач	16
Предаточное число ведущих мостов.....	4.59
Размер шин	315/80R22.5
Топливный бак, л	300
Тип кабины	короткая поддрессоренная

* С ограничителем скорости

Комплектации автомобиля МАЗ-6516V8

6516V8-0000520-000 – Выхлоп вниз вправо без подогрева кузова, АБС, ПБС, подогреватель двигателя, колеса дисковые, кузов с задним бортом с задней разгрузкой, циклон очистки воздуха (по заказу), спальное место и инструментальный ящик в кабине (по заказу), кондиционер и независимый отопитель кабины (по заказу)